



## Quick Installation Guide

### Wireless AC1200 Concurrent Dual Band PoE Access Point

This document will guide you through the basic installation process for your new D-Link Wireless AC Access Point.

**DAP-2660**



---

# DAP-2660 Quick Install Guide

This installation guide provides basic instructions for installing the DAP-2660 Wireless Access Point on your network. For additional information about how to use the Access Point, please see the User's Manual which is available on the CD included in this package or from the D-Link support website.

## System Requirements

Minimum System Requirements:

- CD-ROM Drive
- an Ethernet port, or an installed Ethernet adapter
- Internet Explorer 7.0, Safari 5.0, Firefox 3.5, Chrome 20 or later versions of these browsers

## 1. Package Contents

- DAP-2660 802.11ac Access Point
- Power Adapter
- Mounting Brackets
- Ethernet Cable
- CD-ROM

If any of the above items are missing, please contact your reseller.

**Note:** Using a power supply with a different voltage than the one included with the DAP-2660 will cause damage and void the warranty for this product.

## 2. Hardware Overview

### LED

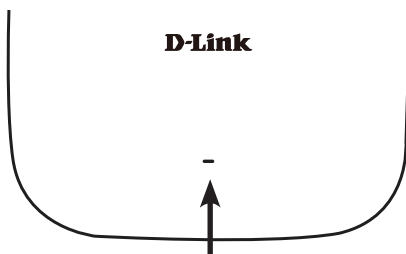

#### Power/Status LED - Dual color (Red/green)

- . Flash Red during booting up or malfunction
- . Static Green while it's ready/working
- . Solid Red while boot up fail
- . Flash Green while traffic is passing through.

### Interfaces

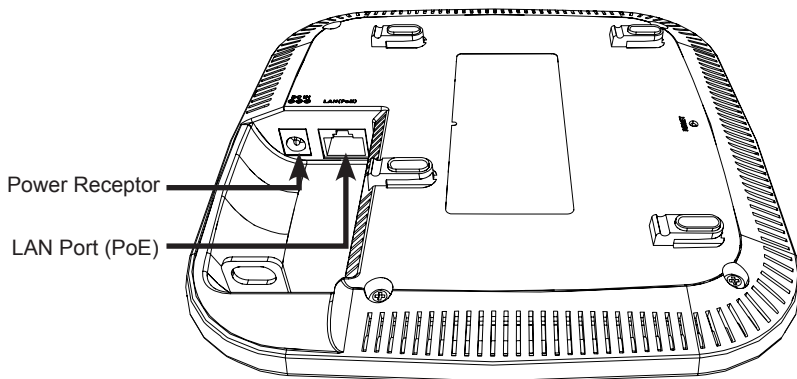

## 3. Installation

### Power on the access point

To power on the DAP-2660, you can use ONE of the following methods:

1. Connect the supplied power adapter, OR
2. Plug one end of your Ethernet cable into the LAN port of the DAP-2660, and the other end into a port on a PoE switch.

### Configure the access point

To set up and manage the DAP-2660, use one of the following methods:

1. Connect the access point and your computer directly via a straight-through Ethernet cable. Manage the access point from the computer.

Ensure your computer is configured with a static IP address in 192.168.0.0/24 subnet.

Launch a web browser, type the default IP address of the access point (<http://192.168.0.50>) and then press Enter.

Log in to the Administration Web pages. The default login information is:

Username: admin

Password: (Leave the password field blank)

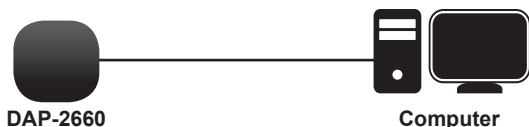

2. Connect the access point and your computer to the same switch. Manage the access point from the computer.

Enter 192.168.0.50 in the address field of your browser, which is the default IP address of the access point.

Log in to the Administration Web pages. The default login information is:

Username: admin

Password: (Leave the password field blank)

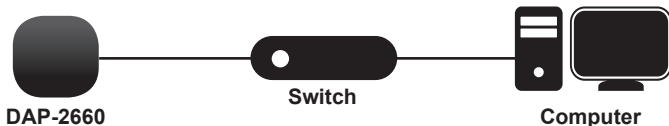

## Solid wall or ceiling

### Installation

1. Place the mounting bracket on a wall or ceiling.
4. Use the supplied screws to attach the mounting ring to the wall.

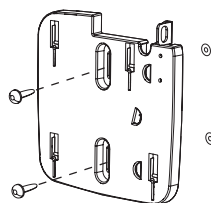
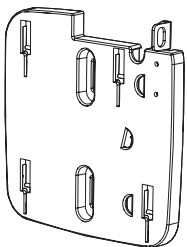

2. Mark the points where you will insert the screws. Take out the mounting ring.
3. Drill holes in the marked points and insert the plastic wall anchors.
5. Plug the Ethernet cable into the LAN port on the access point.
6. To attach the access point to the mounting bracket.

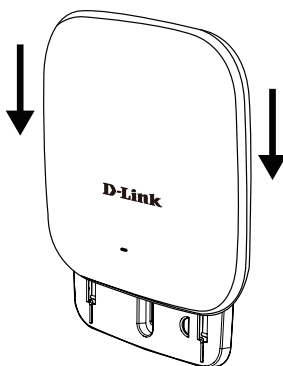
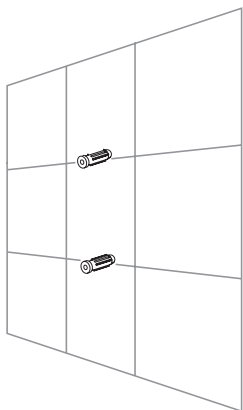

## Mounting with a ceiling bracket

### Installation

1. Clip two ceiling brackets onto the ceiling panels. Make sure both brackets are in line with each other.

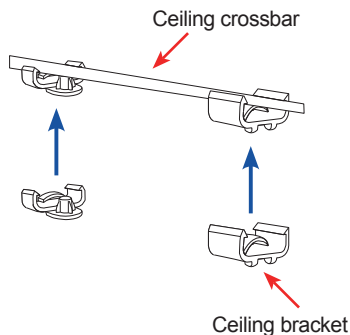

2. Use the provided screws to attach the mounting ring to the ceiling bracket.

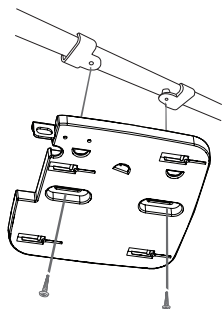

3. Plug the Ethernet cable into the LAN port on the access point.
4. Place the DAP-2660's male bracket in the mounting bracket's female bracket. Click DAP-2660 and the mounting bracket to lock in position.

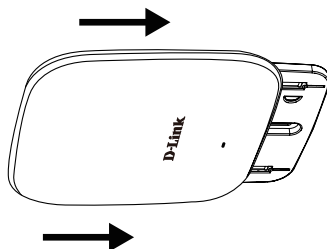

## TECHNICAL SUPPORT

**United Kingdom (Mon-Fri)** , Website: <http://www.dlink.com>

Home Wireless/Broadband 0871 873 3000 (9.00am–06.00pm, Sat 10.00am-02.00pm)

Managed, Smart, & Wireless Switches, or Firewalls 0871 873 0909 (09.00am- 05.30pm)  
(BT 10ppm, other carriers may vary.)

**Ireland (Mon-Fri)**, Website: <http://www.dlink.com>

All Products 1890 886 899 (09.00am-06.00pm, Sat 10.00am-02.00pm)

Phone rates: €0.05ppm peak, €0.045ppm off peak times

---

# DAP-2660 Installationsanleitung

Diese Installationsanleitung bietet Ihnen grundlegende Anleitungen zur Installation des DAP-2660 Wireless Access Point in Ihrem Netzwerk. Zusätzliche Informationen zur Verwendung des Access Point finden Sie im Benutzerhandbuch, das Ihnen auf der CD, die diesem Paket beiliegt, oder über die D-Link Support-Website zur Verfügung steht.

## Systemanforderungen

Mindestsystemanforderungen:

- CD-ROM-Laufwerk
- ein Ethernet-Port oder ein installierter Ethernet-Adapter
- Internet Explorer 7.0, Safari 5.0, Firefox 3.5, Chrome 20 oder spätere Versionen dieser Browser

## 1. Packungsinhalt

- DAP-2660 802.11ac Access Point
- Netzteil (Stromadapter)
- Halterungen
- Ethernet-Kabel
- CD-ROM

Sollte einer der oben aufgeführten Artikel fehlen, wenden Sie sich bitte an Ihren Fachhändler.

**Hinweis:** Die Verwendung eines Netzteils mit einer anderen Spannung als jener des mit dem DAP-2660 mitgelieferten Netzteils führt zu Schäden. In diesem Falle erlischt der Garantieanspruch für dieses Produkt.

---

## 2. Hardware-Überblick

### LED

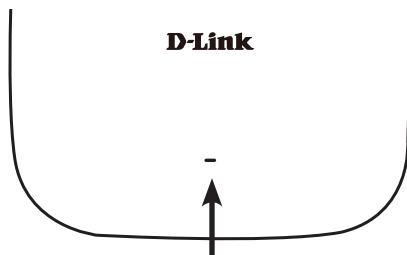

**Betriebsanzeige-/Status-LED** - Zweifarbige LED-Anzeige (Rot/Grün)

- Blinkt rot während Kaltstart oder Störung
- . Durchgehend grün bei Betriebsbereitschaft/Betrieb
- . Durchgehend rot bei fehlgeschlagenem Hochfahrenvorgang
- . Blinkt grün bei durchlaufendem Datenverkehr.

### Schnittstellen

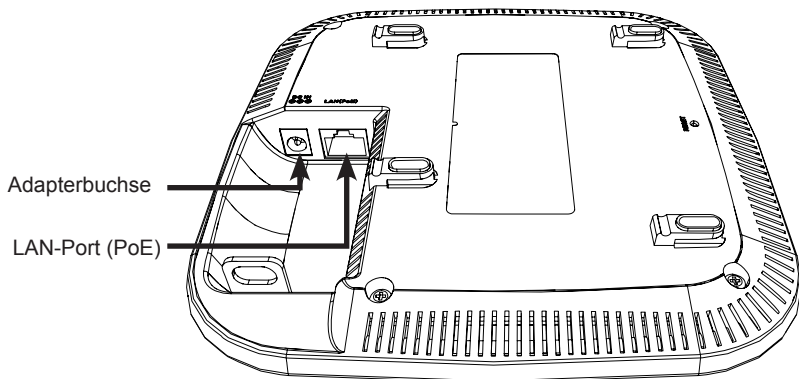



## 3. Installation

### Access Point - Stromzufuhr

Zur Stromversorgung des DAP-2660 wählen Sie EINE der folgenden Optionen:

1. Schließen Sie das mitgelieferte Netzteil (Stromadapter) an das Gerät an ODER
2. Stecken Sie ein Ende Ihres Ethernet-Kabels in den LAN-Port des DAP-2660 und das andere Ende in einen Port an einem PoE-Switch.

### Access Point - Konfiguration

Um Ihren DAP-2660 einzurichten und zu verwalten, verwenden Sie eine der folgenden Methoden:

1. Verbinden Sie den Access Point und Ihren Computer direkt über ein Straight-Through-Kabel (1:1 Kabel) Ethernet-Kabel miteinander. Verwaltung des Access Point über Ihren Computer.

Stellen Sie sicher, dass Ihr Computer mit einer statischen IP-Adresse im Subnetz 192.168.0.0/24 konfiguriert ist.

Öffnen Sie einen Webbrowser, geben Sie die Standard-IP-Adresse des Access Point (<http://192.168.0.50>) ein und drücken Sie dann auf die Eingabetaste.

Melden Sie sich auf den Administrations-Webseiten an. Die standardmäßigen Anmeldeinformationen lauten:

Username (Benutzername): admin

Password (Kennwort): (Lassen Sie das Feld leer)

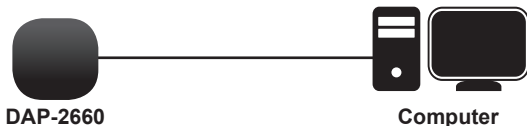

2. Schließen Sie den Access Point und Ihren Computer an den gleichen Switch an. Führen Sie die Verwaltungsaufgaben für den Access Point von Ihrem Computer aus durch.

Geben Sie in der Adresszeile Ihres Browsers 192.168.0.50 ein. Das ist die Standard-IP-Adresse des Access Point.

Melden Sie sich auf den Administrations-Webseiten an. Die standardmäßigen Anmeldeinformationen lauten:

Username (Benutzername): admin

Password (Kennwort): (Lassen Sie das Feld leer)



## Massive Wand oder Decke

### Installation

1. Bestimmen Sie einen Platz für die Montagehalterung an einer Wand oder Decke.

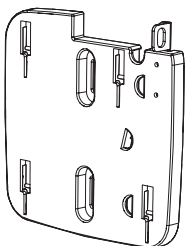

2. Markieren Sie die Punkte, an denen die Schrauben angebracht werden sollen. Entnehmen Sie den Befestigungsring der Verpackung.

3. Bohren Sie Löcher an den von Ihnen gekennzeichneten Stellen und setzen Sie die Plastikdübel in die Bohrlöcher ein.

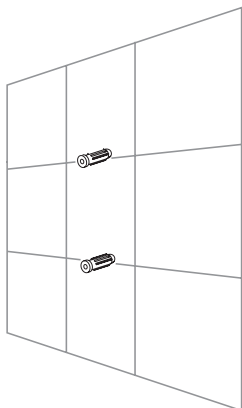

4. Bringen Sie den Befestigungsring mithilfe der mitgelieferten Schrauben an der Wand an.

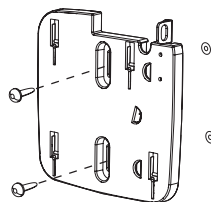

5. Stecken Sie das Ethernet-Kabel in den LAN-Port am Access Point.

6. Bringen Sie den Access Point auf der Halterung an.

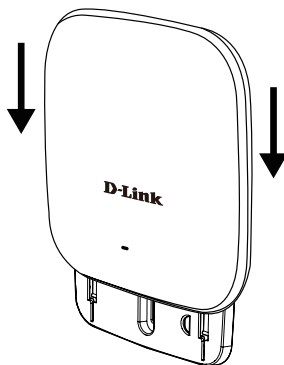

## Montage mithilfe einer Deckenhalterung

### Installation

1. Bringen Sie zwei Deckenbügelhalterungen an den Deckenpaneelen bzw. Querlatten an. Stellen Sie sicher, dass die beiden Bügelhalterungen entsprechend ausgerichtet sind.

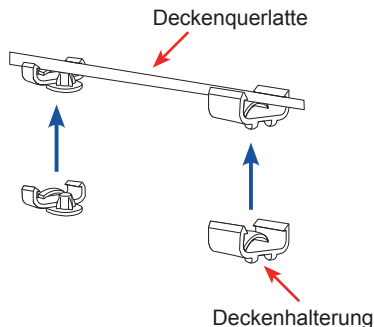

2. Bringen Sie den Befestigungsring mithilfe der mitgelieferten Schrauben an der Deckenhalterung an.

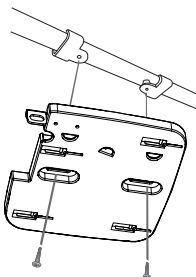

3. Stecken Sie das Ethernet-Kabel in den LAN-Port am Access Point.
4. Setzen Sie die Steckhalterungselemente des DAP-2660 auf die Einstecklöcher der Montagehalterung. Schieben und klicken Sie den DAP-2660 und die Montagehalterung zum Einrasten in der vorgesehenen Position zusammen.

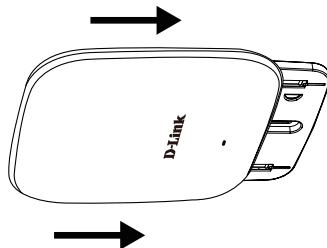

### TECHNISCHE UNTERSTÜTZUNG

**Deutschland:** Web: <http://www.dlink.com>

Telefon: +49(0)1805 2787 0,14 € pro Minute Zeiten: Mo. –Fr. 09:00 – 17:30 Uhr

**Österreich:** Web: <http://www.dlink.com>

Telefon: +43(0)820 480084 0,116 € pro Minute Zeiten: Mo. –Fr. 09:00 – 17:30 Uhr

**Schweiz:** Web: <http://www.dlink.com>

Telefon: +41(0)848 331100 0,08 CHF pro Minute Zeiten: Mo. –Fr. 09:00 – 17:30 Uhr

\* Gebühren aus Mobilnetzen und von anderen Providern können abweichen.

---

# Guide d'installation rapide du DAP-2660

Ce guide d'installation fournit les instructions de base pour l'installation du point d'accès sans fil DAP-2660 sur votre réseau. Pour obtenir des informations complémentaires sur l'utilisation du point d'accès, consultez le Manuel d'utilisation, disponible sur le CD joint à ce coffret, ou sur le site Web d'assistance de D-Link.

## Configuration système requise

Configuration minimale requise :

- Lecteur de CD-ROM
- Un port Ethernet ou un adaptateur Ethernet installé
- Internet Explorer 7.0, Safari 5.0, Firefox 3.5, Chrome 20 ou des versions ultérieures de ces navigateurs

## 1. Contenu de la boîte

- Point d'accès DAP-2660 802.11ac
- Adaptateur secteur
- Supports de fixation
- Câble Ethernet
- CD-ROM

Contactez immédiatement votre revendeur s'il manque l'un des éléments ci-dessus.

**Remarque** : L'utilisation d'une alimentation dont la tension diffère de celle de votre DAP-2660 l'endommagera et en annulera la garantie.

## 2. Description du matériel

### Voyant lumineux

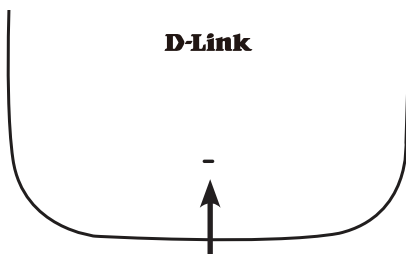

### Voyant d'alimentation/état - bicolore (rouge/vert)

- . Clignote en rouge pendant le démarrage ou en cas de dysfonctionnement
- . Reste allumé en vert lorsque le périphérique est prêt/fonctionne
- . Reste allumé en rouge en cas d'échec du démarrage
- . Clignote en vert lors du passage du trafic.

### Interfaces

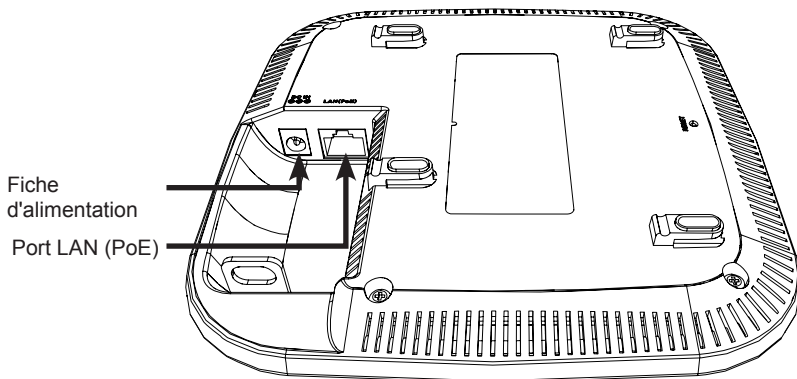

## 3. Installation

### Mise sous tension du point d'accès

Pour alimenter le DAP-2660, vous pouvez procéder de l'UNE des façons suivantes :

1. Connectez l'adaptateur d'alimentation fourni, OU
2. Branchez une extrémité du câble Ethernet au port LAN du DAP-2660 et l'autre extrémité au port d'un commutateur PoE.

### Configuration du point d'accès

Pour configurer et gérer le DAP-2660, vous pouvez procéder de l'une des façons suivantes :

1. Connectez le point d'accès et votre ordinateur directement à l'aide d'un câble Ethernet droit. Gérez le point d'accès à partir de l'ordinateur.

Assurez-vous que votre ordinateur est configuré avec une adresse IP statique dans le sous-réseau 192.168.0.0/24.

Lancez un navigateur web, saisissez l'adresse IP par défaut du point d'accès (<http://192.168.0.50>), puis appuyez sur Entrée.

Connectez-vous à la page d'administration Web. Par défaut, les informations d'ouverture de session sont les suivantes :

Nom d'utilisateur : admin

Mot de passe : (Laissez le champ du mot de passe vide)

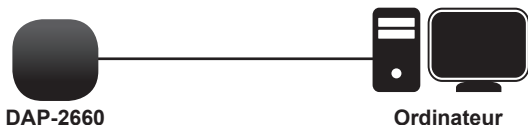

2. Connectez le point d'accès et votre ordinateur au même commutateur. Gérez le point d'accès à partir de l'ordinateur.

Saisissez 192.168.0.50, l'adresse IP par défaut du point d'accès, dans le champ d'adresse de votre navigateur.

Connectez-vous à la page d'administration Web. Par défaut, les informations d'ouverture de session sont les suivantes :

Nom d'utilisateur : admin

Mot de passe : (Laissez le champ du mot de passe vide)



## Paroi solide ou plafond

### Installation

1. Placez le support de montage sur un mur ou au plafond.
4. Utilisez les vis fournies pour fixer le support de montage au mur.

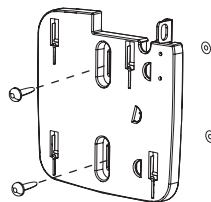
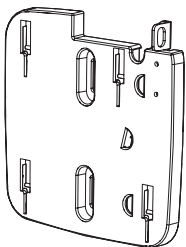

2. Marquez les points où vous allez insérer les vis. Enlevez le support de montage.
3. Percez des trous dans les points marqués et insérez les chevilles en plastique.
5. Branchez le câble Ethernet au port LAN du point d'accès..
6. Pour fixer le point d'accès au support de montage.

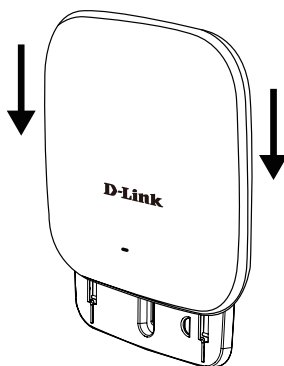
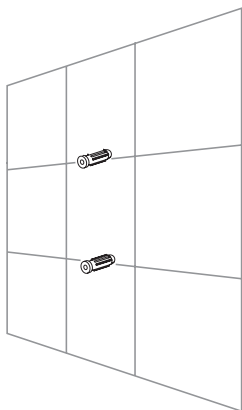

## Montage avec un support de fixation au plafond

### Installation

1. Accrochez deux supports de fixation au panneau du plafond. Assurez-vous que les deux supports sont alignés l'un par rapport à l'autre.

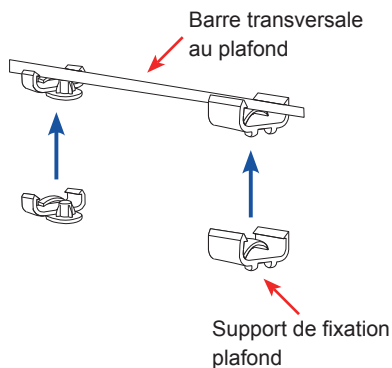

2. Utilisez les vis fournies pour fixer le support de montage au support de fixation du plafond.

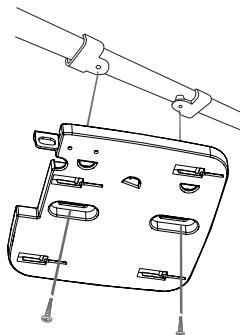

3. Branchez le câble Ethernet au port LAN du point d'accès..
4. Insérez le support mâle du DAP-2660 dans le support femelle du support de montage. Appuyez sur le DAP-2660 et le support de montage jusqu'à ce qu'ils s'enclenchent en place.

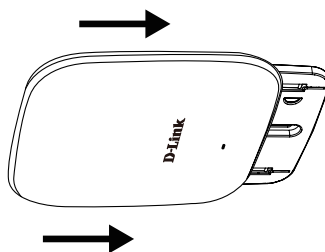

### ASSISTANCE TECHNIQUE

Assistance technique D-Link sur internet: <http://www.dlink.com>

Assistance technique D-Link par téléphone : 01 76 54 84 17

Du lundi au vendredi de 9h à 19h (hors jours fériés)



---

# Guía de instalación rápida de DAP-2660

Esta guía de instalación proporciona instrucciones básicas para la instalación del punto de acceso inalámbrico DAP-2660 en su red. Para obtener información adicional acerca de cómo utilizar el punto de acceso, consulte el Manual del usuario disponible en el CD incluido en el paquete o en el sitio web de asistencia de D-Link.

## Requisitos del sistema

Requisitos mínimos del sistema:

- Unidad de CD-ROM
- Un puerto Ethernet o un adaptador Ethernet instalado
- Internet Explorer 7.0, Safari 5.0, Firefox 3.5, Chrome 20 o versiones posteriores de estos exploradores

## 1. ¿Qué contiene la caja?

- DAP-2660 802.11ac Access Point
- Adaptador de alimentación
- Soportes de montaje
- Cable Ethernet
- CD-ROM

Si falta cualquiera de los componentes anteriores, póngase en contacto con el proveedor.

**Nota:** la utilización de una alimentación de corriente con un voltaje distinto del incluido con el DAP-2660 provocará daños y anulará la garantía de este producto.

---

## 2. Descripción general del hardware

### LED

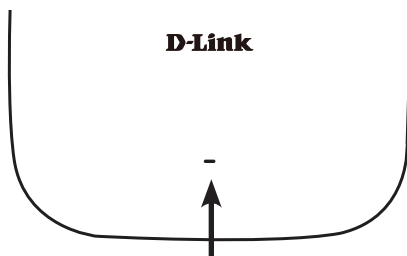

**LED de alimentación/estado:** dos colores (rojo/verde)

- . Parpadeo en rojo durante el arranque o cuando funciona mal
- . Verde fijo mientras está preparado/en funcionamiento
- . Rojo continuo cuando falla el arranque
- . Parpadeo en verde mientras el tráfico está pasando.

### Interfaces

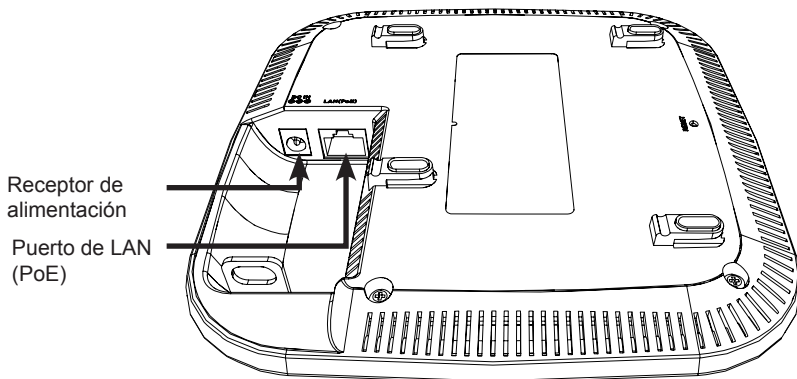

### 3. Instalación

#### Encendido del punto de acceso

Para alimentar el DAP-2660, puede utilizar UNO de los métodos siguientes:

1. Conectar el adaptador de alimentación suministrado, O BIEN,
2. Enchufar un extremo del cable Ethernet al puerto de LAN del DAP-2660 y el otro extremo a un puerto en un conmutador PoE.

#### Configuración del punto de acceso

Para configurar y gestionar el DAP-2660, utilice uno de los métodos siguientes:

1. Conectar el punto de acceso y el ordenador directamente a través de un cable Ethernet directo. Gestione el punto de acceso desde el ordenador.

Asegúrese de que el ordenador se ha configurado con una dirección IP estática en la subred 192.168.0.0/24.

Inicie un explorador de web, escriba la dirección IP predeterminada del punto de acceso (<http://192.168.0.50>) y, a continuación, pulse Intro.

Inicie sesión en las páginas web de administración. La información predeterminada de inicio de sesión es:

Nombre de usuario: admin

Contraseña: (deje en blanco el campo de la contraseña)

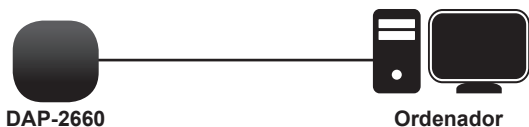

2. Conectar el punto de acceso y el ordenador al mismo interruptor. Gestione el punto de acceso desde el ordenador.

En el campo de dirección del explorador, escriba 192.168.0.50, que es la dirección IP predeterminada del punto de acceso.

Inicie sesión en las páginas web de administración. La información predeterminada de inicio de sesión es:

Nombre de usuario: admin

Contraseña: (deje en blanco el campo de la contraseña)



## Pared sólida o techo

### Instalación

1. Coloque el soporte de montaje en una pared o en el techo.

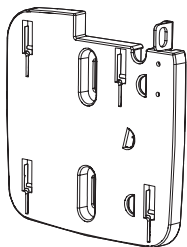

4. Utilice los tornillos suministrados para acoplar el aro de montaje a la pared.

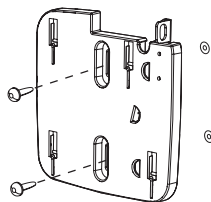

2. Marque los puntos en los que introducirá los tornillos. Saque el aro de montaje.

3. Taladre los orificios en los puntos marcados e introduzca los anclajes de pared de plástico.

5. Enchufe el cable Ethernet en el puerto LAN en el punto de acceso.

6. Acoplar el punto de acceso al soporte de montaje.

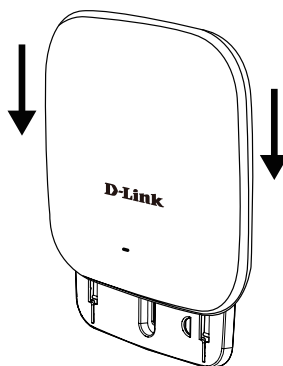
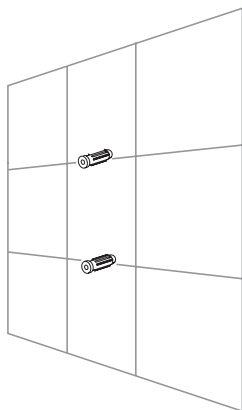

## Montaje con un soporte para techo

### Instalación

1. Ajuste dos soportes para techo en los paneles del techo. Asegúrese de que ambos soportes están alineados entre sí.

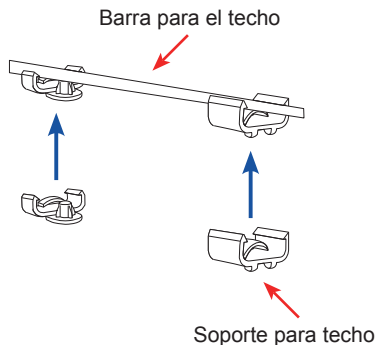

2. Utilice los tornillos suministrados para acoplar el aro de montaje al soporte para techo.

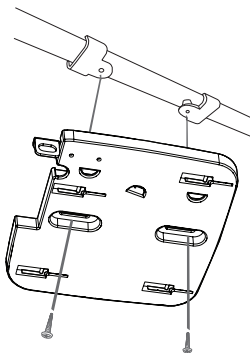

3. Enchufe el cable Ethernet en el puerto LAN en el punto de acceso.
4. Coloque el soporte macho del DAP-2660 en el soporte hembra del soporte de montaje. Haga clic en el DAP-2660 y en el soporte de montaje para bloquearlo en su posición.

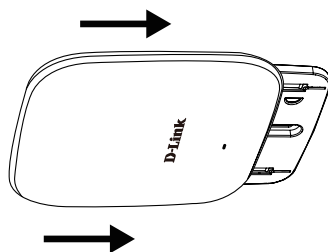

### ASISTENCIA TÉCNICA

<http://www.dlink.com>

Asistencia Técnica Telefónica de D-Link: +34 902 30 45 45 0,067 €/min

De Lunes a Viernes de 9:00 a 19:00

---

# Guida di installazione rapida di DAP-2660

In questa guida di installazione sono riportate le istruzioni di base per installare il punto di accesso wireless DAP-2660 in rete. Per ulteriori informazioni sull'utilizzo del punto di accesso, consultare il manuale utente disponibile sul CD incluso nella confezione o scaricabile dal sito Web di supporto di D-Link.

## Requisiti di sistema

Requisiti minimi di sistema:

- Unità CD-ROM
- Porta Ethernet o scheda Ethernet installata
- Internet Explorer 7.0, Safari 5.0, Firefox 3.5, Chrome 20 o versioni successive di questi browser

## 1. Contenuto della confezione

- Punto di accesso DAP-2660 802.11ac
- Alimentatore
- Staffe per il montaggio
- Cavo Ethernet
- CD-ROM

Se uno o più degli articoli sopra elencati risultano mancanti, rivolgersi al rivenditore.

**Nota:** l'utilizzo di un alimentatore con tensione diversa rispetto a quella dell'alimentatore fornito con DAP-2660 causerà danni e invaliderà la garanzia del prodotto.

---

## 2. Panoramica hardware

### LED

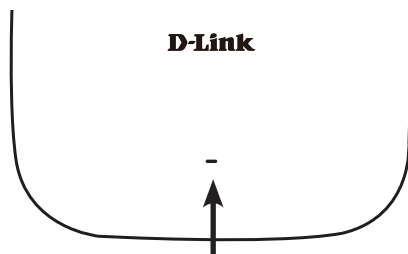

### LED Power/Status - A due colori (rosso/verde)

- . Lampeggia in rosso durante l'avvio o in caso di guasto
- . È verde fisso quando il dispositivo è pronto/funzionante
- . È rosso fisso in caso di mancato avvio
- . È verde lampeggiante durante la trasmissione dei dati.

### Interfacce

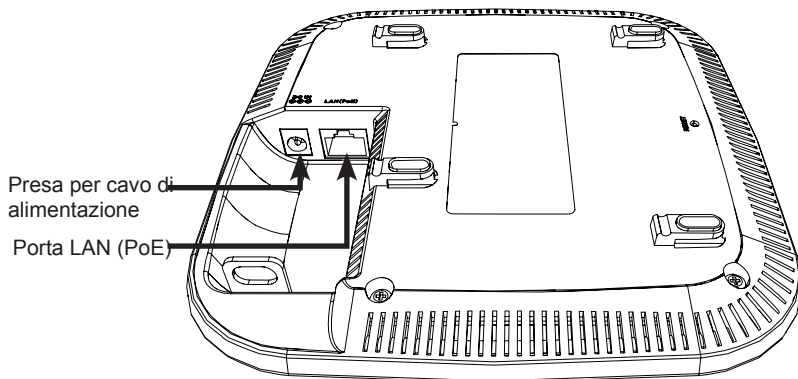

## 3. Installazione

### Accensione del punto di accesso

Per accendere il dispositivo DAP-2660, è possibile utilizzare UNO dei seguenti metodi:

1. Collegare l'alimentatore fornito OPPURE
2. Collegare un'estremità del cavo Ethernet alla porta LAN del dispositivo DAP-2660 e l'altra estremità a una porta di uno switch PoE.

### Configurazione del punto di accesso

Per configurare e gestire il dispositivo DAP-2660, è possibile utilizzare uno dei seguenti metodi:

1. Collegare il punto di accesso al computer direttamente tramite un cavo Ethernet diretto. Gestire il punto di accesso dal computer.

Verificare che il computer sia configurato con un indirizzo IP statico nella subnet 192.168.0.0/24.

Avviare un browser Internet, digitare l'indirizzo IP predefinito del punto di accesso (<http://192.168.0.50>) e quindi premere Invio.

Accedere alle pagine Web di amministrazione. Le informazioni di default per l'accesso sono le seguenti:

Nome utente: admin

Password: (lasciare vuoto il campo Password)

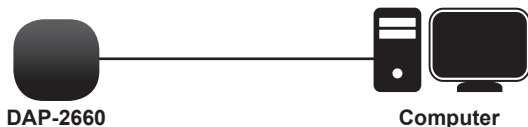

2. Collegare il punto di accesso e il computer allo stesso switch. Gestire il punto di accesso dal computer.

Nel campo relativo all'indirizzo del browser immettere 192.168.0.50, che corrisponde all'indirizzo IP di default del punto di accesso.

Accedere alle pagine Web di amministrazione. Le informazioni di default per l'accesso sono le seguenti:

Nome utente: admin

Password: (lasciare vuoto il campo Password)

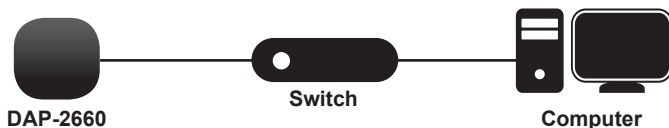



## Su parete solida o a soffitto

### Installazione

1. Installare la staffa per il montaggio su una parete o a soffitto.

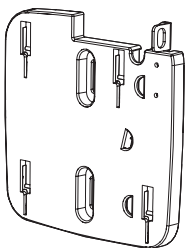

4. Utilizzare le viti fornite per fissare l'anello di montaggio alla parete.

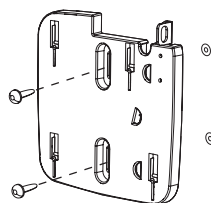

2. Contrassegnare i punti in cui verranno inserite le viti. Estrarre l'anello di montaggio.

3. Praticare con il trapano dei punti in corrispondenza dei punti contrassegnati e inserirvi i tasselli in plastica.

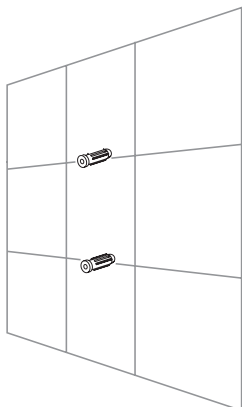

5. Collegare il cavo Ethernet alla porta LAN del punto di accesso.

6. Fissare il punto di accesso alla staffa di montaggio.

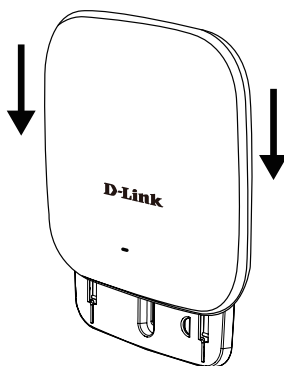

## Montaggio con un staffa a soffitto

### Installazione

1. Agganciare le due staffe sui pannelli a soffitto, assicurandosi che siano allineate.

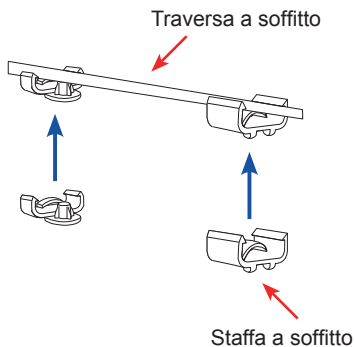

2. Utilizzare le viti fornite per fissare l'anello di montaggio alla staffa a soffitto.

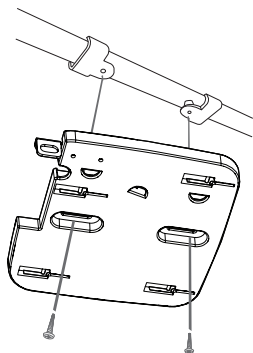

3. Collegare il cavo Ethernet alla porta LAN del punto di accesso.

4. Inserire la staffa maschio del dispositivo DAP-2660 nella parte femmina della staffa di montaggio. Inserire bene il dispositivo DAP-2660 nella staffa di montaggio per bloccarlo in posizione.

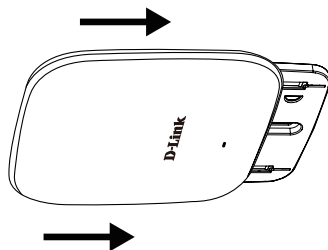

### SUPPORTO TECNICO

<http://www.dlink.com>

Supporto Tecnico dal lunedì al venerdì dalle ore 9.00 alle ore 19.00 con orario continuato

Telefono: 02 87366396

## NOTES

## NOTES

## NOTES

## NOTES

## NOTES

**D-Link®**



Ver. 1.00(EU)  
2014/03/28  
6AP2660Q..E1G